

Miele

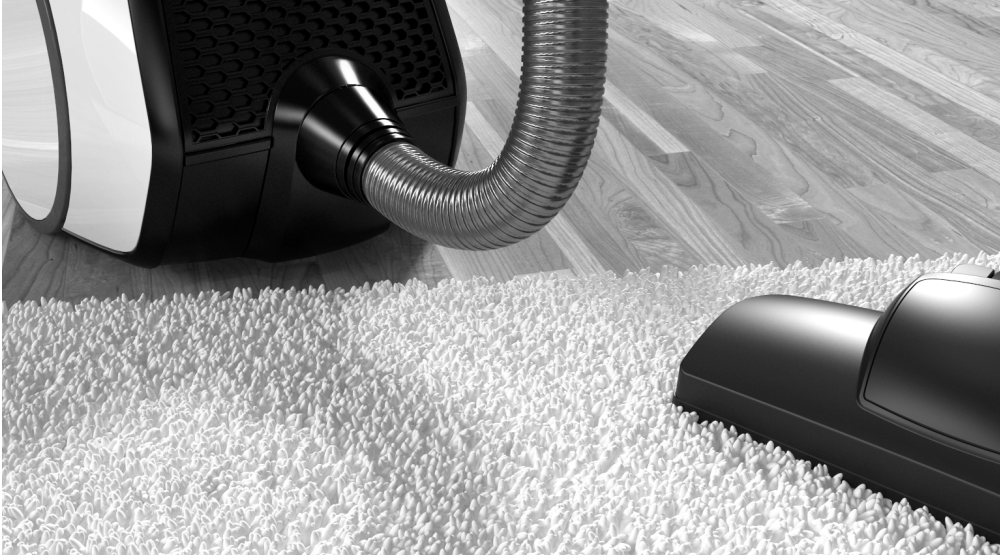

pl Instrukcja użytkowania odkurzacza

HS20

M.-Nr. 11 668 101

Wskazówki bezpieczeństwa i ostrzeżenia	90
Ochrona środowiska naturalnego	95
Opis urządzenia	96
Uwagi do rozporządzenia Komisji (UE) nr 666/2013	98
Odesłania do ilustracji	98
Podłączanie	98
Korzystanie z dostarczonego wyposażenia	100
Użytkowanie	100
Odstawianie i przechowywanie	102
Konserwacja	102
Opróżnianie i czyszczenie pojemnika na kurz	102
Czyszczenie filtra pyłu	102
Składanie filtra pyłu i maty filtracyjnej.....	103
Czyszczenie ramki filtra i filtra wstępnego	103
Moment wymiany filtra wylotowego	104
Wymiana filtra wylotowego	105
Wymiana zbieraczy włókien	105
Czyszczenie i pielęgnacja	106
Co robić, gdy	107
Serwis	108
Kontakt w przypadku wystąpienia usterki.....	108
Gwarancja.....	108
Wyposażenie dodatkowe	108

pl - Wskazówki bezpieczeństwa i ostrzeżenia

Ten odkurzacz spełnia wymagania obowiązujących przepisów bezpieczeństwa. Nieprawidłowe wykorzystanie może doprowadzić do wyrządzenia szkód osobowych i rzeczowych.

Przed pierwszym użyciem należy przeczytać instrukcję użytkowania odkurzacza. Zawiera ona ważne wskazówki dotyczące bezpieczeństwa, użytkowania i konserwacji urządzenia. Dzięki temu można uniknąć zagrożeń i uszkodzeń urządzenia.

Zgodnie z normą IEC 60335-1 firma Miele wyraźnie zwraca uwagę na to, że należy koniecznie przeczytać rozdział „Podłączanie” oraz wskazówki bezpieczeństwa i ostrzeżenia i bezwzględnie się do nich stosować.

Firma Miele nie może zostać pociągnięta do odpowiedzialności za szkody, które zostaną spowodowane w wyniku nieprzestrzegania tych wskazówek.

Instrukcję użytkowania należy zachować do późniejszego wykorzystania i przekazać ewentualnemu następnemu posiadaczowi wraz z urządzeniem.

Wyłączać odkurzacz po każdym użyciu, przed każdą zmianą wyposażenia, przed każdym zabiegiem czyszczenia, konserwacji, usuwania problemów i usterek. Wyjąć wtyczkę z gniazdka.

Użytkowanie zgodne z przeznaczeniem

- ▶ Ten odkurzacz jest przeznaczony do stosowania w gospodarstwie domowym i w otoczeniu domowym. Ten odkurzacz nie nadaje się do prac budowlanych.
- ▶ Ten odkurzacz nie jest przeznaczony do użytkowania na wolnym powietrzu.
- ▶ Ten odkurzacz jest przeznaczony do codziennego odkurzania dywanów, wykładzin podłogowych i niewrażliwych podłóg twardych.

- ▶ Ten odkurzacz jest przeznaczony do stosowania na wysokościach do 4000 m n.p.m.
- ▶ Używać odkurzacza wyłącznie do odkurzania na sucho. Nie wolno odkurzać ludzi i zwierząt. Wszelkie inne zastosowania, przebudowy i modyfikacje są niedozwolone.
- ▶ Osoby (w tym dzieci), które ze względu na upośledzenie psychiczne, umysłowe lub fizyczne czy też brak doświadczenia lub niewiedzę nie są w stanie bezpiecznie obsługiwać odkurzacza, nie mogą używać tego odkurzacza bez nadzoru lub wskazań osoby odpowiedzialnej.

Dzieci w gospodarstwie domowym

- ▶ Niebezpieczeństwo zadławienia! Podczas zabawy materiałami opakowaniowymi (np. folią) dzieci mogą się nimi owinąć lub zadzierzgnąć je na głowie i się udusić. Trzymać materiały opakowaniowe z daleka od dzieci.
- ▶ Dzieci poniżej 8 roku życia należy trzymać z daleka od urządzenia, chyba że są pod stałym nadzorem.
- ▶ Dzieciom powyżej 8 lat wolno używać urządzenia bez nadzoru tylko wtedy, gdy jego obsługa została im objaśniona w takim stopniu, że mogą bezpiecznie z niego korzystać. Dzieci muszą być w stanie rozpoznać i zrozumieć możliwe zagrożenia wynikające z nieprawidłowej obsługi.
- ▶ Dzieci nie mogą przeprowadzać zabiegów czyszczenia lub konserwacji odkurzacza bez nadzoru.
- ▶ Proszę nadzorować dzieci przebywające w pobliżu urządzenia. Nigdy nie pozwalać dzieciom na zabawy urządzeniem.

Bezpieczeństwo techniczne

- ▶ Skontrolować odkurzacz i wszystkie elementy wyposażenia przed użyciem pod kątem widocznych uszkodzeń. Nie używać uszkodzonego odkurzacza ani uszkodzonych elementów wyposażenia.

pl - Wskazówki bezpieczeństwa i ostrzeżenia

▶ Proszę porównać dane przyłączeniowe na tabliczce znamionowej odkurzacza (napięcie prądu i częstotliwość) z parametrami sieci elektrycznej. Dane te koniecznie muszą być zgodne. Odkurzacze bez żadnych modyfikacji mogą być zasilane prądem o częstotliwości 50 Hz lub 60 Hz.

▶ Gniazdo zasilające musi być zabezpieczone bezpiecznikiem o wartości 16 A lub 10 A.

▶ Możliwa jest czasowa lub stała praca na autonomicznym lub niesynchronizowanym z siecią systemie zasilania (jak np. mikrosieci, systemy rezerwowe). Warunkiem dla takiej eksploatacji jest, żeby system zasilania odpowiadał specyfikacji EN 50160 lub porównywalnej.

Środki ochronne przewidziane w instalacji domowej i w tym produkcie Miele muszą być skuteczne w swojej funkcji i działaniu również w trybie pracy autonomicznej lub niesynchronizowanej z siecią, albo muszą być zastąpione przez równoważne środki w instalacji (patrz np. VDE-AR-E 2501-2).

▶ Nie używać kabla przyłączeniowego do przenoszenia odkurzacza, a wyjmując wtyczkę z gniazdka nie ciągnąć za kabel przyłączeniowy. Nie przeciągać kabla przez ostre krawędzie i nie zaginać go. Unikać częstego przejeżdżania odkurzaczem po kablu przyłączeniowym. W ten sposób można trwale uszkodzić przewód, wtyczkę i gniazdko, co z kolei może być przyczyną zagrożeń dla użytkownika.

▶ Nie używać odkurzacza, gdy kabel przyłączeniowy jest uszkodzony. Uszkodzony kabel przyłączeniowy należy wymienić wraz z bębniem nawijającym. Ze względów bezpieczeństwa wymiana może zostać dokonana wyłącznie przez fachowca autoryzowanego przez firmę Miele lub serwis firmy Miele.

- ▶ Naprawa odkurzacza podczas okresu gwarancyjnego może zostać przeprowadzona wyłącznie przez autoryzowany serwis, ponieważ w przeciwnym razie w przypadku późniejszych uszkodzeń zostaje wyłączona odpowiedzialność gwarancyjna.
- ▶ Naprawy powinny być przeprowadzane wyłącznie przez fachowców autoryzowanych przez firmę Miele. Nieprawidłowo przeprowadzone naprawy mogą być przyczyną poważnych zagrożeń dla użytkownika.
- ▶ Tylko w przypadku oryginalnych części zamiennych firma Miele może zagwarantować spełnienie wymagań bezpieczeństwa. Uszkodzone podzespoły mogą zostać wymienione wyłącznie na oryginalne części zamienne Miele.
- ▶ Opakowanie chroni odkurzacza przed uszkodzeniami podczas transportu. Zalecamy zachowanie opakowania do celów transportowych.

Prawidłowe użytkowanie

- ▶ Nie używać odkurzacza bez pojemnika na kurz, filtra pyłu z matą filtracyjną, ramki filtra, filtra wstępnego, uszczelki komory pojemnika na kurz i filtra wylotowego.
- ▶ Nie zasysać rozżarzonych lub płonących przedmiotów, jak np. niedopałków lub pozornie wygasłego popiołu ew. węgla.
- ▶ Nie zasysać cieczy i wilgotnych zabrudzeń. Dywany i wykładziny czyszczone na mokro lub szamponem należy całkowicie wysuszyć przed odkurzaniem.
- ▶ Nie odkurzać pyłu z tonera. Toner, używany np. w drukarkach lub kopiarkach, może przewodzić prąd elektryczny.
- ▶ Nie zasysać materiałów lub gazów łatwopalnych lub wybuchowych ani nie odkurzać w miejscach, gdzie są one składowane.
- ▶ Unikać zbliżania ssawek do głowy.

Czyszczenie

▶ Nigdy nie zanurzać odkurzacza ani elementów wyposażenia w wodzie.

▶ Odkurzacze i elementy wyposażenia należy czyścić wyłącznie na sucho lub lekko wilgotną ściereczką i łagodnym płynem do mycia naczyń.

Wyjątek dla filtra pyłu:

Przy silnym zabrudzeniu można umyć plisowaną stronę filtra pyłu i matę filtracyjną pod bieżącą wodą.

Nie stosować żadnych środków myjących ani szczoteczki.

Nie używać ostrych ani spiczastych przedmiotów. Po czyszczeniu pozostawić filtr pyłu plisowaną stroną do góry i matę filtracyjną do wyschnięcia na przynajmniej 24 godziny. Wybrać w tym celu dobrze wentylowane miejsce.

Wyposażenie

▶ Przy odkurzaniu uchwytem bez nałożonego wyposażenia należy zwrócić uwagę, czy uchwyt nie jest uszkodzony.

▶ Stosować wyłącznie elementy wyposażenia z logo Miele na opakowaniu. Tylko wtedy producent może zagwarantować bezpieczeństwo.

Utylizacja opakowania

Opakowanie służy do manewrowania i chroni urządzenie przed uszkodzeniami podczas transportu. Materiały opakowaniowe zostały specjalnie dobrane pod kątem ochrony środowiska i techniki utylizacji i generalnie nadają się do ponownego wykorzystania.

Zwrot opakowań do obiegu materiałowego pozwala na zaoszczędzenie surowców. Proszę skorzystać z systemu selektywnej zbiórki odpadów i możliwości zwrotu.

Utylizacja worka i filtrów

Worki i filtry są wykonane z materiałów przyjaznych dla środowiska naturalnego. Zużyty filtr można po prostu wyrzucić do śmieci. To samo dotyczy worka, o ile nie zawiera on odpadów podlegających obowiązkowi zbierania i recyklingu (np. baterii).

Utylizacja starego urządzenia

Urządzenia elektryczne i elektroniczne zawierają wiele cennych materiałów. Zawierają one również określone substancje, mieszaniny i podzespoły, które były wymagane do ich działania i zapewnienia bezpieczeństwa. Wyrzucone do śmieci lub poddane niewłaściwej obróbce mogą zagrażać zdrowiu ludzi oraz środowisku. Dlatego w żadnym razie nie wolno wyrzucać starego urządzenia do śmieci mieszanych.



Zamiast tego należy przekazać stare urządzenie do systemu nieodpłatnego zbierania i utylizacji starych urządzeń elektrycznych i elektronicznych, w punktach prowadzonych przez gminę, sprzedawcę lub firmę Miele. Za usunięcie ewentualnych danych osobowych z utylizowanego urządzenia zgodnie z obowiązującym prawem odpowiada użytkownik. Są Państwo prawnie zobowiązani do usunięcia z urządzenia wszelkich baterii i akumulatorów oraz źródeł światła, które można wyjąć bez zniszczenia i nie są wbudowane do urządzenia na stałe. Należy je dostarczyć do odpowiedniego miejsca zbierania, gdzie zostaną nieodpłatnie przyjęte. Proszę zwrócić uwagę na to, żeby stare urządzenie było zabezpieczone przed dziećmi do momentu odtransportowania.

pl - Opis urządzenia

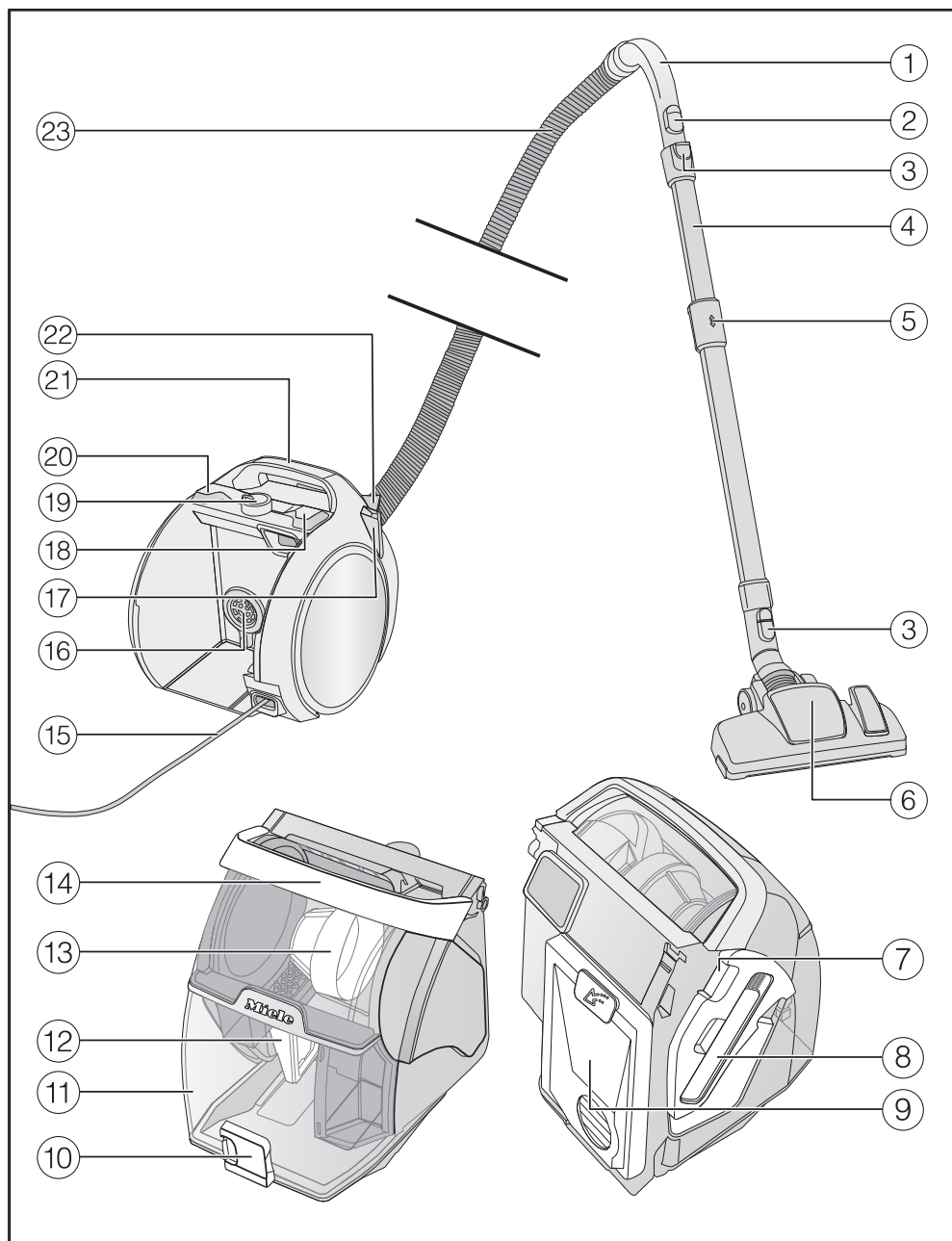

- ① Uchwyt*
- ② Regulator powietrza dodatkowego
- ③ Przyciski odblokowujące
- ④ Rura teleskopowa Comfort
- ⑤ Odblokowywanie rury teleskopowej Comfort
- ⑥ Ssawka podłogowa*
- ⑦ Odblokowywanie kłapy bocznej (dostęp do ramki filtra i filtra wstępnego)
- ⑧ Narzędzie do czyszczenia
- ⑨ Filtr pyłu z matą filtracyjną
- ⑩ Odblokowywanie pojemnika na kurz
- ⑪ Pojemnik na kurz
- ⑫ Ramka filtra
- ⑬ Filtr wstępny
- ⑭ Uchwyt do przenoszenia pojemnika na kurz
- ⑮ Kabel przyłączeniowy
- ⑯ Uszczelka komory pojemnika na kurz
- ⑰ System parkowania
- ⑱ Przycisk nożny do zwijania kabla
- ⑲ Regulator mocy ssania
- ⑳ Przycisk nożny wł./wył.
- ㉑ Uchwyt do przenoszenia odkurzacza
- ㉒ Kłapka zasobnika filtra wylotowego
- ㉓ Wąż ssący

* w zależności od modelu te elementy wyposażenia mogą się różnić wykonaniem lub nie występować wcale.

Uwagi do rozporządzenia Komisji (UE) nr 666/2013

Ten odkurzacz jest odkurzaczem domowym i zgodnie z wymienionym powyżej rozporządzeniem jest zakwalifikowany jako odkurzacz uniwersalny.

Ta instrukcja użytkownika i inne dane są do pobrania na stronie internetowej Miele.

Ustalone według rozporządzenia roczne zużycie energii opisuje indykatywne, roczne zużycie energii (kWh na rok), w oparciu o 50 cykli sprzątania. Rzeczywiste zużycie energii zależy od tego, jak intensywnie odkurzacz jest użytkowany.

Wszystkie wymienione w powyższych rozporządzeniach testy i obliczenia zostały przeprowadzone zgodnie z następującymi, obowiązującymi, zharmonizowanymi normami, z uwzględnieniem uzupełniających rozporządzenia wskazówek Komisji Europejskiej z września 2014:

a) EN 60312-1 Odkurzacze do użytku domowego – Część 1: Odkurzacze czyszczące na sucho – Metody pomiaru cech funkcjonalnych

b) EN 60704-2-1 Elektryczne przyrządy do użytku domowego i podobnego – Procedura badania hałasu – Część 2-1: Wymagania szczegółowe dotyczące odkurzaczy

c) EN 60335-2-2 Elektryczny sprzęt do użytku domowego i podobnego – Bezpieczeństwo użytkownika – Część 2-2: Wymagania szczegółowe dotyczące odkurzaczy i sprzętu czyszczącego zasysającego wodę

Nie wszystkie dołączone do odkurzacza ssawki podłogowe i akcesoria są przeznaczone do zastosowania określonego w rozporządzeniu jako intensywne czyszczenie dywanów lub podłóg twar-

dych. Do ustalenia wartości zostały zastosowane następujące ssawki podłogowe i ustawienia:

Do określenia zużycia energii i klasy czyszczenia na dywanach i podłogach twardej oraz wartości hałasu na dywanach została zastosowana przełączalna ssawka podłogowa ze schowanym włosem (nacisnąć przycisk nożny ).

Dane ustalone według rozporządzenia odnoszą się wyłącznie do podanych tutaj kombinacji i ustawień ssawek podłogowych na różnych okładzinach podłogowych.

Odesłania do ilustracji

Rysunki wymienione w poszczególnych rozdziałach są zamieszczone na końcu tej instrukcji użytkownika.

Podłączanie

Podłączanie węża ssącego (rys. 01 + 02)

- Włożyć króciec przyłączeniowy do otworu zasysania odkurzacza aż do wyraźnego zatrzaśnięcia. W tym celu naprowadzić na siebie elementy pilotujące obu elementów.
- W celu rozłączenia elementów nacisnąć przyciski odblokowujące po bokach króćca przyłączeniowego i wyciągnąć wąż ssący z otworu zasysania.

Składanie węża ssącego i uchwytu (rys. 03)

- Włożyć rurę ssącą w uchwyt aż do wyraźnego zatrzaśnięcia.

Składanie uchwytu i rury ssącej (rys. 04)

- Włożyć uchwyt w rurę ssącą aż do wyraźnego zatrzaśnięcia. W tym celu naprowadzić na siebie elementy pilotujące obu elementów.
- W celu rozłączenia elementów nacisnąć przycisk odblokowywania i wyciągnąć uchwyt z rury ssącej lekko go obracając.

Składanie rury teleskopowej i przełączalnej ssawki podłogowej (rys. 05)

- Włożyć rurę teleskopową w ssawkę podłogową, obracając ją w lewo i w prawo, aż wyraźnie się zatrzaśnie.
- W celu rozłączenia elementów nacisnąć przycisk odblokowywania i wyciągnąć rurę teleskopową z ssawki podłogowej lekko ją obracając.

Aktywacja wskaźnika wymiany filtra wylotowego timestrip® na filtrze wylotowym HEPA AirClean (rys. 06–11)

W zależności od modelu zastosowano seryjnie jeden z następujących filtrów wylotowych:

- Hygiene AirClean SF-HY 60 (turkusowy)
- HEPA AirClean SF-HA 60 (biały)

Jeśli Państwa odkurzacz jest wyposażony w filtr wylotowy HEPA AirClean, należy uaktywnić wskaźnik wymiany filtra wylotowego timestrip®.

Obecność filtra wylotowego HEPA AirClean można rozpoznać po pasku ze strzałkami, który wystaje z boku z zasobnika filtra wylotowego (rys. 06).

- Nacisnąć przycisk odblokowywania na klapce zasobnika filtra wylotowego i zdjąć klapkę (rys. 07).

- Usunąć pasek ze strzałkami z filtra wylotowego HEPA AirClean (rys. 08).
- Nacisnąć wskaźnik wymiany filtra wylotowego timestrip® na filtrze wylotowym HEPA AirClean (rys. 09).

Po ok. 10–15 sekundach przy lewej krawędzi pola wskaźnika pojawia się wąski czerwony pasek (rys. 10).

- Założyć dokładnie klapkę zasobnika filtra wylotowego na dole i zamknąć klapkę aż do zatrzaśnięcia blokady (rys. 11).

Działanie wskaźnika wymiany filtra wylotowego timestrip®

Wskaźnik wymiany filtra wylotowego timestrip® pokazuje czas użytkowania filtra wylotowego. Po ok. 50 godzinach roboczych pole wskaźnika jest wypełnione na czerwono (rys. 12). 50 godzin odpowiada mniej więcej przeciętnemu użytkownikowi przez 1 rok.

Korzystanie z dostarczonego wyposażenia (rys. 13 + 14)

- ① **Ssawka pędzlowa**
Do odkurzania listew profilowych, jak również do przedmiotów zdobionych, rzeźbionych lub szczególnie delikatnych.
Główna pędzlowa jest obrotowa i dzięki temu zawsze może być ustawiona w wygodnej pozycji.
- ② **Ssawka do tapicerki**
Do odkurzania mebli tapicerowanych, materaców, poduszek, zasłon itd.
- ③ **Ssawka szczelinowa**
Do odkurzania załomków, szczelin i kątów.
- ④ **Uchwyt na akcesoria na trzy elementy wyposażenia**
Miejsce elementów wyposażenia jest oznaczone przez symbole na uchwycie.

- W razie potrzeby nałożyć uchwyt na akcesoria na króciec przyłączeniowy rękojeści uchwytu, aż do wyraźnego zatrzaśnięcia (rys. 14).

Użytkowanie

Ustawianie rury teleskopowej (rys. 15)

Rura teleskopowa składa się z 2 włożonych w siebie rur, które do odkurzania można rozciągnąć na wygodną długość.

- Objąć blokadę i ustawić rurę teleskopową na żądaną długość.

Ustawianie przełączalnej ssawki podłogowej (rys. 16 + 17)

W zależności od modelu Państwa odkurzacz jest wyposażony w jedną z przedstawionych ssawek podłogowych.

Ten odkurzacz jest przeznaczony do codziennego odkurzania dywanów, wykładzin podłogowych i niewrażliwych podłóg twardych.

Asortyment Miele do pielęgnacji podłóg obejmuje ssawki, szczotki i końcówki podłogowe pasujące do innych okładzin podłogowych oraz zastosowań specjalnych (patrz rozdział „Wyposażenie dodatkowe“).

W pierwszej kolejności należy przestrzegać wskazówek producenta Państwa okładziny podłogowej, dotyczących czyszczenia i pielęgnacji.

Niewrażliwe płaskie podłogi twarde i podłogi ze szczelinami należy odkurzać z wysuniętą szczotką:

- Nacisnąć przycisk nożny .

Dywany i wykładziny podłogowe należy odkurzać ze schowaną listwą szczotkową:

- Nacisnąć przycisk nożny .

Jeśli siła potrzebna do przesuwania przełączalnej ssawki podłogowej wydaje się być zbyt duża, należy wówczas tak zredukować moc ssania, żeby ssawka dawała się łatwo przesuwać (patrz rozdział „Użytkowanie“, punkt „Wybieranie mocy ssania“).

Uniwersalna ssawka podłogowa (rys. 18)

Uniwersalna ssawka podłogowa nadaje się również do odkurzania stopni schodów.

 Niebezpieczeństwo zranień przez spadający odkurzacz.

Odkurzacz spadający ze schodów może doprowadzić do zranień.

Zawsze odkurzać schody od dołu do góry.

Wyciąganie kabla przyłączeniowego (rys. 19)

- Wyciągnąć kabel przyłączeniowy na żadaną długość.
- Włożyć wtyczkę do gniazdka.

 Szkody przez przegrzanie.

Kabel przyłączeniowy może się przegrzać przy dłuższym użytkowaniu.

Przy użytkowaniu dłuższym niż 30 minut kabel przyłączeniowy musi zostać wyciągnięty całkowicie.

Zwijanie kabla przyłączeniowego (rys. 20)

- Wyjąć wtyczkę z gniazdka.
- Nadepnąć przycisk nożny automatycznego zwijania przewodu – kabel przyłączeniowy nawija się automatycznie.

Włączanie i wyłączanie (rys. 21)

- Nacisnąć stopą przycisk nożny wł./wył. .

Przy odkurzaniu

- Ciągnąć odkurzacz przy odkurzaniu jak sanki w tę i z powrotem.

Wybór mocy ssania

Moc ssania odkurzacza można dopasować do warunków pracy. Dzięki zredukowaniu mocy ssania zmniejsza się wyraźnie opór przy przesuwaniu ssawki po podłodze.

Na odkurzaczu do poziomów mocy ssania są przyporządkowane symbole, które pokazują przykładowo, do czego są zalecane poszczególne poziomy mocy.

 firanki, tekstylia

 wartościowe dywany welurowe, chodniki i bieżniki

 dywany i wykładziny dywanowe

 twarde podłogi, mocno zabrudzone dywany i wykładziny dywanowe (także do czyszczenia tapicerki i materaców za pomocą ssawki do tapicerki)

Jeśli używają Państwo przełączalnej ssawki podłogowej i siła potrzebna do jej przesuwania wydaje się być zbyt duża, należy wówczas zredukować moc ssania, aż będzie można łatwiej przesuwać ssawkę.

- Obrócić regulator mocy ssania na żądany poziom mocy aż do zatrzaśnięcia (rys. 22).

Otwieranie regulatora powietrza dodatkowego (rys. 23)

Siłę ssania można chwilowo zredukować, np. żeby uniknąć przysysania do tekstylnych okładzin podłogowych.

- Otworzyć regulator powietrza dodatkowego na rękojeści uchwytu w takim stopniu, żeby można było łatwo poruszać ssawkę.

W ten sposób zmniejsza się siłę potrzebną do przesuwania zastosowanej ssawki.

Odstawianie i przechowywanie

 Niebezpieczeństwo porażenia prądem.
Wyłączony odkurzacz znajduje się pod napięciem.
Po użyciu wyjąć wtyczkę z gniazdka.

System parkowania (rys. 24)

- Zsunąć całkowicie elementy rury teleskopowej.
- Wsunąć wypustkę ssawki od góry w szczelinę systemu parkowania.

Przy transporcie nie podnosić odkurzacza do góry za uchwyt pojemnika na kurz.
Używać zawsze uchwytu do przenoszenia odkurzacza.

Konserwacja

 Niebezpieczeństwo porażenia prądem.
Wyłączony odkurzacz znajduje się pod napięciem.
Wyjąć wtyczkę z gniazdka przed każdym zabiegiem konserwacyjnym.

Zalecamy stosowanie elementów wyposażenia z logo Miele na opakowaniu. Tylko wtedy mogą być Państwo pewni, że odkurzacz będzie optymalnie korzystał z dostępnej mocy i będą mogły zostać osiągnięte najlepsze możliwe efekty sprzątania.

Proszę pamiętać, że usterki i uszkodzenia odkurzacza, wynikające z zastosowania takich elementów wyposażenia, które nie są oznaczone logo Miele na opakowaniu, nie są objęte gwarancją urządzenia.

Opróżnianie i czyszczenie pojemnika na kurz (rys. 25–28)

- Opróżnić pojemnik na kurz najpóźniej wtedy, gdy poziom kurzu osiągnie oznaczenie **max** w pojemniku na kurz (rys. 25).
- Odblokować pojemnik na kurz, rozkładając do góry uchwyt (rys. 26).
- Wyjąć pojemnik na kurz.

Zawartość można wyrzucić do śmieci domowych, o ile nie zawiera żadnych niedozwolonych zabrudzeń.

- Przytrzymać pojemnik na kurz na tyle nisko nad koszem na śmieci, żeby uniknąć nadmiernego wzbijania kurzu.
- Nacisnąć przycisk odblokowywania w dolnej części pojemnika na kurz (rys. 27).

Kłapa otwiera się i kurz wypada z pojemnika.

- W razie potrzeby wyczyścić pojemnik na kurz lekko wilgotną ściereczką i płynem do mycia naczyń.
- Starannie wysuszyć pojemnik na kurz.
- Zamknąć kłapę aż do wyraźnego zatrzaśnięcia.
- Włożyć wysuszony pojemnik na kurz z podniesionym uchwytem do odkurzacza ukośnie od góry (rys. 28).
- Zablokować pojemnik na kurz, składając uchwyt do dołu.

Czyszczenie filtra pyłu (rys. 29–36)

Z tyłu pojemnika na kurz znajduje się filtr pyłu, który jest dodatkowo wyposażony w matę filtracyjną.

Wyczyścić oba filtry w razie potrzeby, jednak najpóźniej w przypadku spadku

wydajności zasysania. Wyczyścić oba filtry na mokro raz w miesiącu, planując 24 godziny czasu na suszenie.

- Wyjąć pojemnik na kurz (rys. 26).

Z tyłu pojemnika na kurz znajduje się filtr pyłu.

- Wyjąć filtr pyłu w kierunku strzałki (rys. 29).
- Wyjąć matę filtracyjną z filtra pyłu (rys. 30).
- Ostrożnie ostukać oba filtry nad koszem na śmieci.
- Wyjąć narzędzie do czyszczenia z klapy bocznej pojemnika na kurz (rys. 31).
- Wyczyścić plisowaną stronę filtra pyłu za pomocą długiej szczoteczki narzędzia do czyszczenia (rys. 32).

 Uszkodzenia na skutek nieprawidłowego czyszczenia.

Filtr pyłu i mata filtracyjna mogą zostać uszkodzone. Oba filtry mogą utracić swoją skuteczność.

Do czyszczenia filtra pyłu i maty filtracyjnej nie używać ostrych ani spiczastych przedmiotów.

Wyczyścić plisowaną stronę filtra pyłu i matę filtracyjną na mokro raz w miesiącu.

- Umyć plisowaną stronę filtra pyłu pod bieżącą zimną wodą (rys. 33).
- Umyć matę filtracyjną pod bieżącą zimną wodą (rys. 34).

 Uszkodzenia na skutek nieprawidłowego czyszczenia.

Filtr pyłu i mata filtracyjna mogą zostać uszkodzone. Oba filtry mogą utracić swoją skuteczność.

Do czyszczenia na mokro plisowanej strony filtra pyłu i do czyszczenia na mokro maty filtracyjnej nie stosować żadnych środków myjących ani szczoteczki. Po czyszczeniu pozostawić filtr pyłu plisowaną stroną do góry do wyschnięcia na przynajmniej 24 godziny. Wybrać w tym celu dobrze wentylowane miejsce. Również matę filtracyjną pozostawić do wyschnięcia na przynajmniej 24 godziny.

Składanie filtra pyłu i maty filtracyjnej

- Włożyć wysuszoną matę filtracyjną w wysuszony filtr pyłu w taki sposób, żeby miękka strona maty filtracyjnej była skierowana do góry i ucho do wyjmowania było widoczne (rys. 35).
- Założyć starannie filtr pyłu do pojemnika na kurz (rys. 36).
- Dobrze docisnąć filtr pyłu.

Filtr pyłu należy wymieniać co ok. 3 lata, żeby uzyskać najlepsze możliwe rezultaty sprzątania.

- Włożyć pojemnik na kurz z powrotem do odkurzacza (rys. 28).

Czyszczenie ramki filtra i filtra wstępnego (rys. 37–41)

Od spodu klapy bocznej pojemnika na kurz znajduje się wyjmowana ramka filtra.

Pod klapą boczną znajduje się filtr wstępny.

W razie potrzeby należy wyczyścić oba te elementy.

- Wyjąć pojemnik na kurz (rys. 26).

- Rozłożyć do góry uchwyt pojemnika na kurz i przytrzymać go w tej pozycji (rys. 37).
- Nacisnąć blokadę na klapie bocznej. W celu ułatwienia wyjmowania po przeciwległej stronie jest wykonane wycięcie.
- Wyjąć klapę boczną.

Po wyjęciu klapy bocznej filtr wstępny we wnętrzu staje się dostępny.

- Wyczyścić filtr wstępny i ścianki boczne wnętrza za pomocą narzędzia do czyszczenia (rys. 38).

 Uszkodzenia na skutek nieprawidłowego czyszczenia.

Filtr wstępny może ulec uszkodzeniu i utracić swoją skuteczność.

Do czyszczenia filtra wstępnego nie używać ostrych ani spiczastych przedmiotów.

- W razie potrzeby wyczyścić ścianki boczne wnętrza lekko wilgotną ściereczką i płynem do mycia naczyń.
- Osuszyć starannie boczne ścianki wnętrza.

Na spodzie wyjętej klapy bocznej na dole znajduje się ramka filtra.

- Nacisnąć obie blokady po bokach ramki filtra i wyjąć filtr (rys. 39).
- Wyczyścić filtr za pomocą narzędzia do czyszczenia.

 Uszkodzenia na skutek nieprawidłowego czyszczenia.

Filtr może zostać uszkodzony i utracić swoją skuteczność.

Do czyszczenia filtra nie używać ostrych ani spiczastych przedmiotów.

- W razie potrzeby wyczyścić ramkę filtra i klapę boczną lekko wilgotną ściereczką i płynem do mycia naczyń.
- Starannie wysuszyć ramkę filtra i klapę boczną.
- Założyć filtr na dole w wysuszoną ramkę filtra i zablokować filtr aż do wyraźnego zatrzaśnięcia (rys. 40).
- Wysuszoną klapę boczną z ramką filtra założyć starannie do pojemnika na kurz (rys. 41).
- Rozłożyć do góry uchwyt pojemnika na kurz i przytrzymać go w tej pozycji.
- Docisnąć dobrze klapę boczną.
- Włożyć pojemnik na kurz z powrotem do odkurzacza (rys. 28).

Moment wymiany filtra wylotowego

W zależności od modelu zastosowano seryjnie jeden z następujących filtrów wylotowych:

- Hygiene AirClean SF-HY 60 (turkusowy)
Ten filtr wylotowy należy wymienić po upływie ok. jednego roku. Datę można zanotować na filtrze wylotowym.
- HEPA AirClean SF-HA 60 (biały)
Ten filtr wylotowy należy wymienić zawsze wtedy, gdy pole wskaźnika wymiany filtra wylotowego timestrip® jest wypełnione na czerwono.
Pole wskaźnika jest wypełnione po ok. 50 godzinach pracy, co w przybliżeniu odpowiada przeciętnemu okresowi użytkowania jednego roku. Można jednak jeszcze odkurzać dalej. Należy przy tym pamiętać, że ograniczona zostaje wydajność zasysania i filtrowania.

Wymiana filtra wylotowego (rys. 42 + 43)

- Nacisnąć przycisk odblokowywania na klapce zasobnika filtra wylotowego i zdjąć klapkę (rys. 07).
- Pociągnąć wypustki filtra wylotowego do góry i wyjąć filtr wylotowy do przodu (rys. 42).
- Włożyć wypustki pomocnicze, znajdujące się pod obu stronach nowego filtra wylotowego, w prowadnicę zasobnika filtra wylotowego (rys. 43).
- Wsunąć filtr wylotowy do tyłu i do góry.
- Docisnąć filtr wylotowy aż do wyraźnego zatrzaśnięcia.
- Nacisnąć wskaźnik wymiany filtra wylotowego timestrip®, gdy został zastosowany filtr wylotowy HEPA Air-Clean (rys. 09).

Po ok. 10–15 sekundach przy lewej krawędzi pola wskaźnika pojawia się wąski czerwony pasek (rys. 10).

- Założyć dokładnie klapkę zasobnika filtra wylotowego na dole i zamknąć klapkę aż do zatrzaśnięcia blokady (rys. 11).

Wymiana zbieraczy włókien (rys. 44)

(niemożliwa w przypadku modeli ze ssawką podłogową EcoTeQ Plus)

Zbieracze włókien na wlocie ssawki podłogowej są wymienne. Wymienić zbieracze włókien, gdy runo jest starte.

- Podważyć zbieracze włókien ze szczelin. Zastosować w tym celu np. płaski śrubokręt.
- Wymienić zbieracze włókien na nowe.

Części zamienne można również nabyć u sprzedawców urządzeń Miele lub w serwisie firmy Miele.

Czyszczenie i pielęgnacja

 Niebezpieczeństwo porażenia prądem.

Wyłączony odkurzacz znajduje się pod napięciem.

Wyjąć wtyczkę z gniazdka przed każdym czyszczeniem.

Odkurzacz i elementy wyposażenia

 Niebezpieczeństwo porażenia prądem.

Wilgoć w odkurzaczu zwiększa ryzyko porażenia prądem elektrycznym.

Nigdy nie zanurzać odkurzacza w wodzie.

Przestrzegać specjalnych wskazówek dotyczących czyszczenia dla filtra pyłu i maty filtracyjnej (patrz rozdział „Konservacja“, punkt „Czyszczenie filtra pyłu“).

Odkurzacz i wszystkie elementy wyposażenia z tworzyw sztucznych należy czyścić za pomocą dostępnych w handlu środków do czyszczenia tworzyw sztucznych.

 Szkody przez nieodpowiednie środki czyszczące.

Wszystkie powierzchnie są wrażliwe na zarysowania. Wszystkie powierzchnie mogą się przebarwić lub zmienić w wyniku kontaktu z nieodpowiednimi środkami czyszczącymi.

Nie stosować żadnych środków szorujących, środków do czyszczenia szkła lub zastosowań uniwersalnych, ani żadnych środków pielęgnacyjnych zawierających olej.

Co robić, gdy...

Większość usterek i błędów, do których dochodzi podczas codziennego użytkowania, można usunąć samodzielnie. W wielu przypadkach pozwoli to zaoszczędzić czas i koszty, ponieważ nie ma wówczas potrzeby wzywania serwisu.

Na stronie www.miele.pl/serwis można uzyskać informacje dotyczące samodzielnego usuwania usterek.

Poniższa tabela powinna być pomocna w ustaleniu przyczyn ewentualnych usterek i błędów i ich usunięciu.



Niebezpieczeństwo porażenia prądem.

Wyłączony odkurzacz znajduje się pod napięciem.

Zawsze wyjmować wtyczkę z gniazdka przed usunięciem usterki.

Problem	Przyczyna i postępowanie
Odkurzacz wyłącza się samoczynnie.	<p>Gdy odkurzacz stanie się zbyt ciepły, ogranicznik temperatury wyłączy odkurzacz. Usterka może wystąpić, gdy coś wessanego zatka drogi powietrzne odkurzacza.</p> <ul style="list-style-type: none"> ■ Wyłączyć odkurzacz za pomocą przycisku nożnego wł./wył. ① i wyjąć wtyczkę z gniazdka. <p>Po usunięciu przyczyny i odczekaniu ok. 20-30 minut odkurzacz ostygnie na tyle, że będzie go można z powrotem włączyć i używać.</p>
Wydajność sprzątania jest zła.	<p>Pojemnik na kurz jest pełny.</p> <ul style="list-style-type: none"> ■ Opróżnić i wyczyścić pojemnik na kurz (patrz rozdział „Konserwacja“, punkt „Opróżnianie i czyszczenie pojemnika na kurz“).
Zmniejszyła się wydajność sprzątania.	<p>Filtr pyłu jest zabrudzony.</p> <ul style="list-style-type: none"> ■ Wyczyścić filtr pyłu i matę filtracyjną (patrz rozdział „Konserwacja“, punkt „Czyszczenie filtra pyłu“). <p>Ramka filtra i/lub filtr wstępny są zabrudzone.</p> <ul style="list-style-type: none"> ■ Wyczyścić ramkę filtra i/lub filtr wstępny (patrz rozdział „Konserwacja“, punkt „Czyszczenie ramki filtra/filtra wstępnego“).

Serwis

Na stronie www.miele.pl/serwis można uzyskać informacje dotyczące samodzielnie usuwania usterek i części zamiennych Miele.

Kontakt w przypadku wystąpienia usterek

W razie wystąpienia usterek, których nie można usunąć samodzielnie, proszę powiadomić sprzedawcę Miele lub serwis Miele.

Dane kontaktowe serwisu Miele znajdują się na końcu tego dokumentu.

Gwarancja

Okres gwarancji wynosi 2 lata.

Dalsze informacje można znaleźć w warunkach gwarancji dostarczonych wraz z urządzeniem.

Wypożyczenie dodatkowe

W pierwszej kolejności należy przestrzegać wskazówek producenta okładziny podłogowej, dotyczących czyszczenia i pielęgnacji.

Zalecamy stosowanie oryginalnych elementów wyposażenia z logo Miele na opakowaniu. Tylko wtedy mogą być Państwo pewni, że odkurzacz będzie optymalnie korzystał z dostępnej mocy i będą mogły zostać osiągnięte najlepsze możliwe efekty sprzątania.

Proszę pamiętać, że usterek i uszkodzenia odkurzacza, wynikające z zastosowania takich elementów wyposażenia, które nie są oznaczone logo Miele na opakowaniu, nie są objęte gwarancją urządzenia.

Dostępność elementów wyposażenia

Elementy wyposażenia Original Miele można nabyć w sklepie internetowym Miele, w serwisie Miele lub w sklepach specjalistycznych Miele.

Originalne elementy wyposażenia Miele można rozpoznać po logo Miele na opakowaniu.

Poza tym dzięki 3D4U Miele oferuje możliwość bezpłatnego pobrania schematów wyposażenia dla drukarki 3D (www.miele.pl, Serwis, Części zamienne i akcesoria).

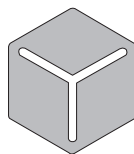

3 D 4 U

Poszczególne modele są już seryjnie wyposażone w jeden lub kilka z poniższych elementów wyposażenia.

Ssawki / szczotki podłogowe

Turboszczotka TurboTeQ (STB 305-3)

Do zbierania włókien i włosów z tekstylnych okładzin podłogowych o krótkim runie.

Szczotka podłogowa AllFloor (SBD AF)

Płaska szczotka podłogowa do odkurzania pod bardzo płaskimi meblami. Ponadto jest ona cicha, lekka i wyróżnia się bardzo dobrym zbieraniem większych zabrudzeń.

Szczotka podłogowa Parquet Twister z przegubem obrotowym (SBB 300-3)

Z włosiem naturalnym, do odkurzania płaskich podłóg twardych i małych wnęk.

Szczotka podłogowa Parquet Twister XL z przegubem obrotowym (SBB 400-3)

Z włosiem naturalnym, do szybkiego odkurzania dużych płaskich podłóg twardych i małych wnęk.

Wyposażenie specjalne**Ręczna turboszczotka Turbo Mini (STB 101)**

Do odkurzania ze szczotkowaniem mebli tapicerowanych, materaców i siedzeń samochodowych.

Szczotka uniwersalna (SUB 20)

Do odkurzania książek, pótek itp.

Szczoteczka do grzejników (SHB 30)

Do odkurzania żeberk kaloryferów, wąskich regałów lub szczelin.

Ssawka do materaców (SMD 10)

Do wygodnego odkurzania materaców i mebli tapicerowanych oraz ich zagłębień.

Ssawka szczelinowa, 300 mm (SFD 10)

Bardzo długa ssawka szczelinowa do odkurzania załamań, szczelin i kątów.

Ssawka szczelinowa, 560 mm (SFD 20)

Elastyczna ssawka szczelinowa do odkurzania trudno dostępnych miejsc.

Ssawka do tapicerki XL (SPD 20)

Szeroka ssawka do tapicerki do odkurzania mebli tapicerowanych, materaców i poduszek.

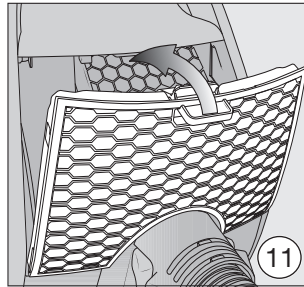
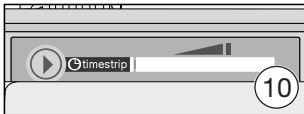
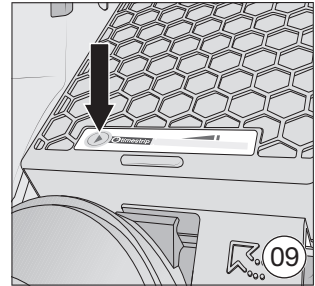
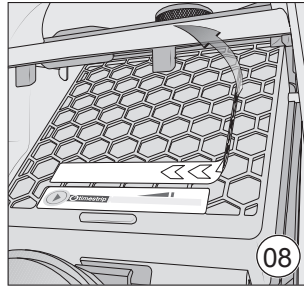
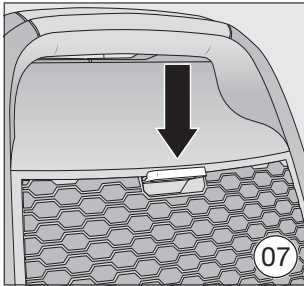
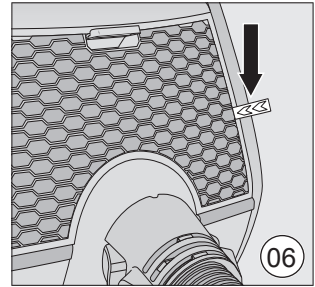
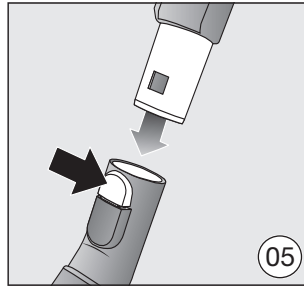
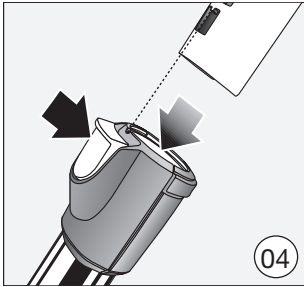
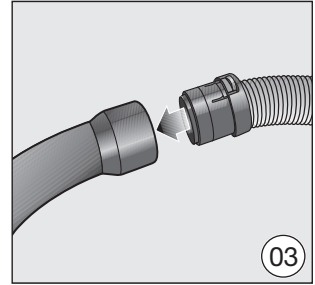
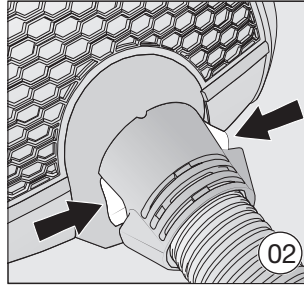
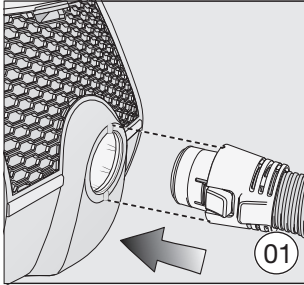

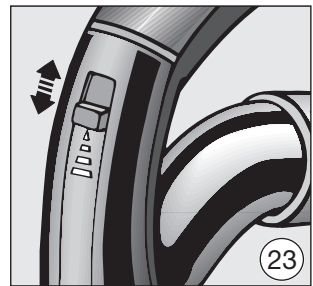
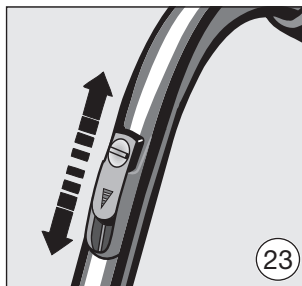
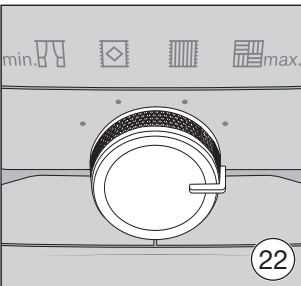
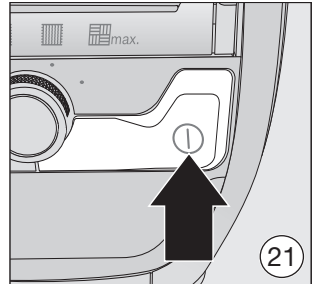
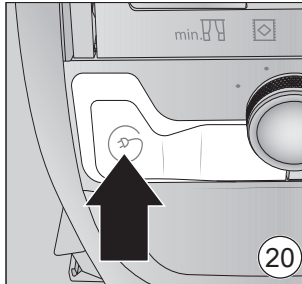
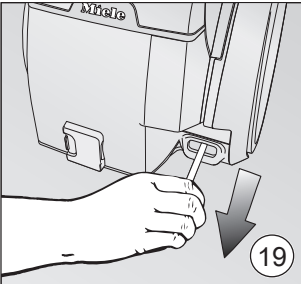
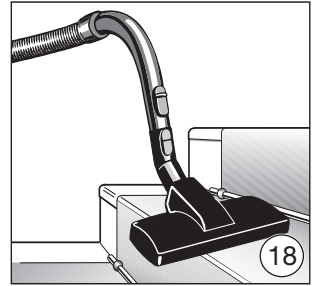
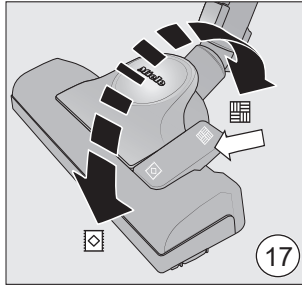
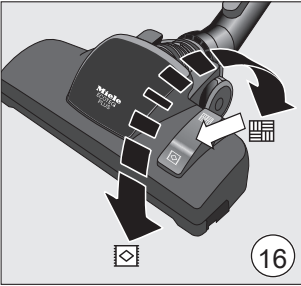
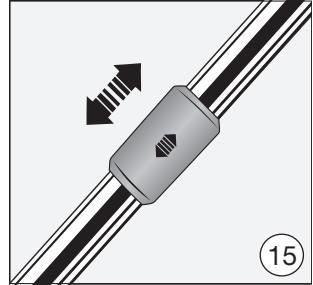
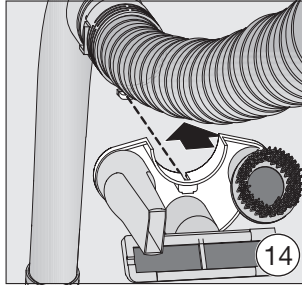
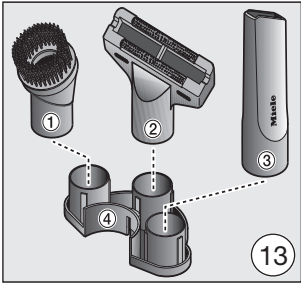

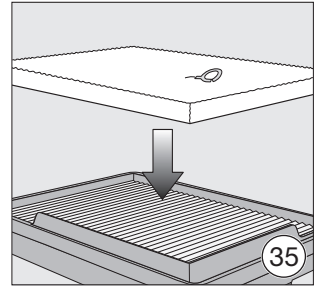
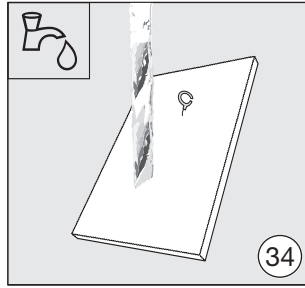
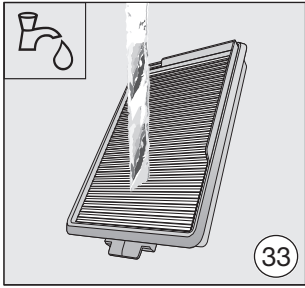
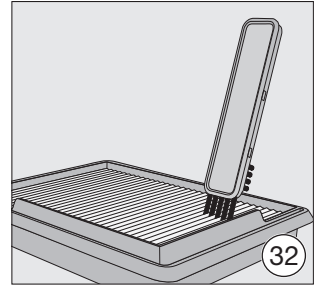
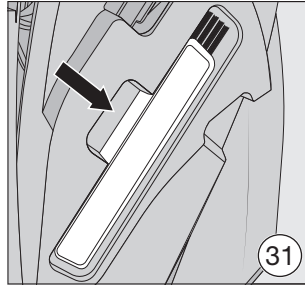
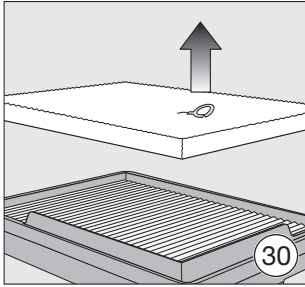
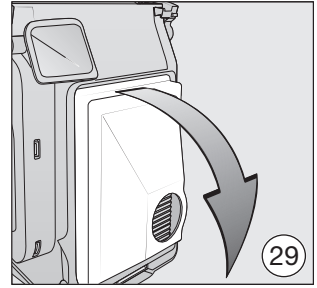
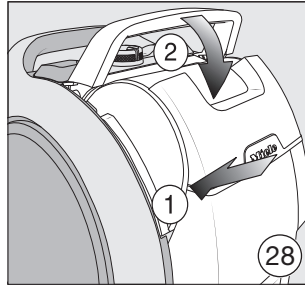
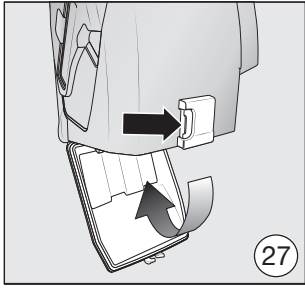
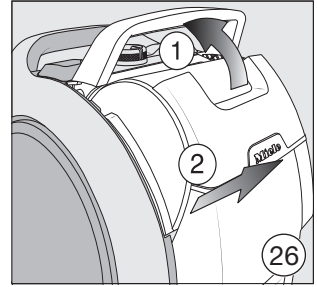
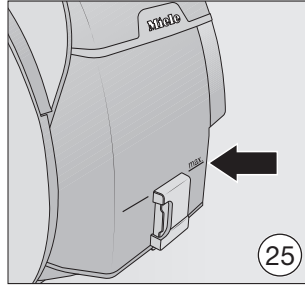
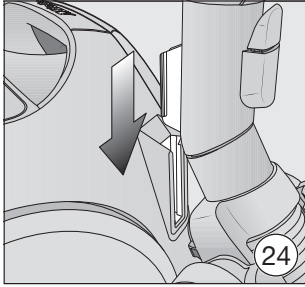

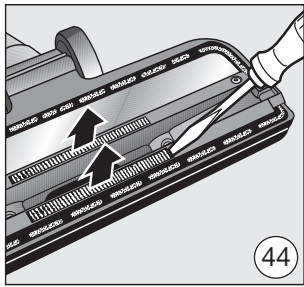
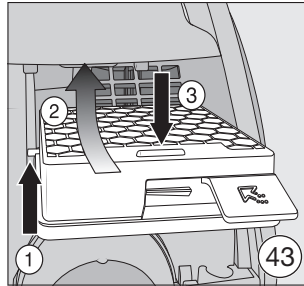
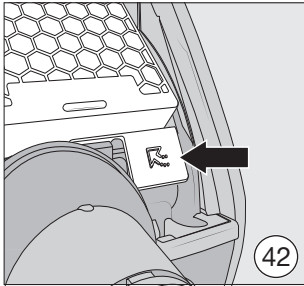
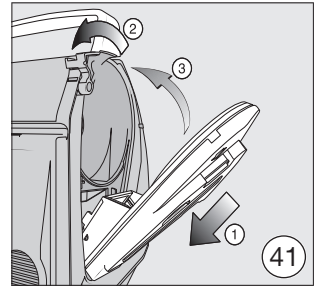
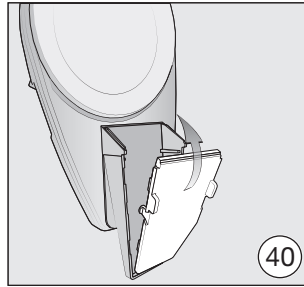
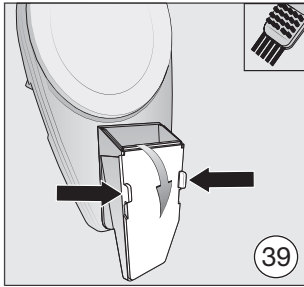
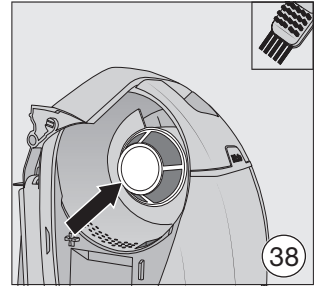
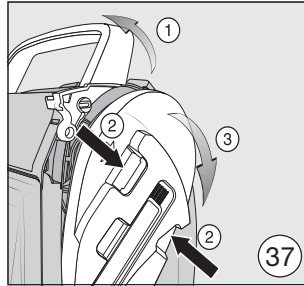
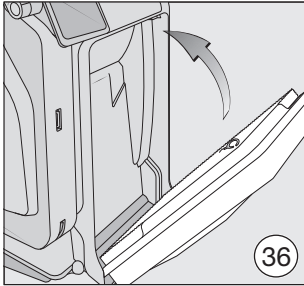

Miele

Polska:

Miele Sp. z o.o.
ul. Czerniakowska 87A
00-718 Warszawa
Tel. 22 335 00 00



LOVEAIR

Instrukcja pobrana ze strony loveair.pl